



مصد سطحي

SHALLOW ROAD BLOCKER



توفر حواجز الطرق الهيدروليكية من ساب تك الحماية من الهجمات العدائية للمركبات وتستخدم على نطاق واسع في أكثر المرافق الرسمية واكتظاظاً بالسكان مثل المباني الحكومية وإدارات الخدمات الأمنية والمرافق العسكرية والفنادق والمستشفيات والمطارات والسفارات ونقاط التفتيش والمباني عالية الخطورة والملاعب لتجنب المتطفلين أو الإرهابيين غير المرغوب فيهم.

- ✓ نظام هيدروليكي شديد التحمل وعالي الجودة
- ✓ التشغيل اليدوي عند انقطاع التيار الكهربائي

SAB TECH's Hydraulic Shallow Road blockers provide protection from vehicle hostile attacks and are widely used in the most populated and official facilities like government buildings, security services department, military facilities, hotels, hospitals, airports, embassies, check points, high-risk building, and stadiums to avoid any unwanted intruder or terrorists.

- ✓ Heavy-duty and high-quality hydraulic system
- ✓ Manual operation at power failure



FEATURES

المميزات



لوحة التحكم

Control panel



زر ضغط التحكم

Control push button



وحدة هيدروليكية و مضخة يدوية

Power pack manual hand pump



محرك DC اختياري للطوارئ

Optional emergency DC motor



حساس امان

Photo cell



صندوق حديدي لوحدة الطاقة

Power pack steel cabinet





مصد سطحي SHALLOW ROAD BLOCKER



وحدة الهيدروليك
Power pack



اشارة مرور ضوئية
Traffic light



مضخة المياه
Water pump



SPECIFICATIONS

الخصائص



Raised Height	800 mm	ارتفاع المصدة
Blocking Length	2000 - 6000 mm	طول المصدة
Power Supply	220/380V, 3Phase, 50-60Hz	مصدر الكهرباء
Power Pack	4.0 - 7.5 kW	الطاقة المقدرة
Tank Accessories	Oil level indicator, filter breather, drain port	ملحقات خزان الزيت
Safety	Photocell Structure lights (optional)	السلامة
Traffic Light	Supports plenty I/O for integration	إشارة ضوئية
Operating Speed	4-6 s	سرعة التشغيل





مصد سطحي SHALLOW ROAD BLOCKER

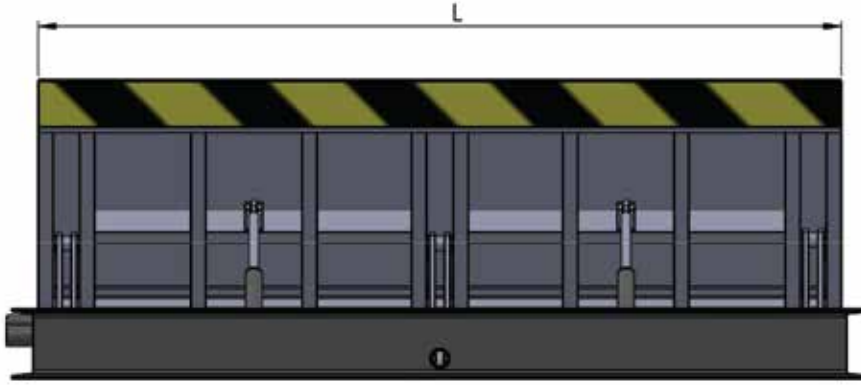

نموذج رؤية امامية
Model Front View

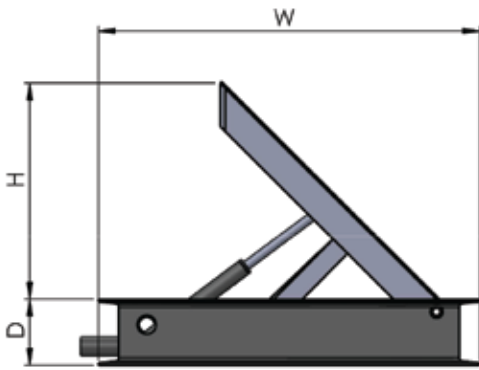

نموذج رؤية جانبية
Model Side View

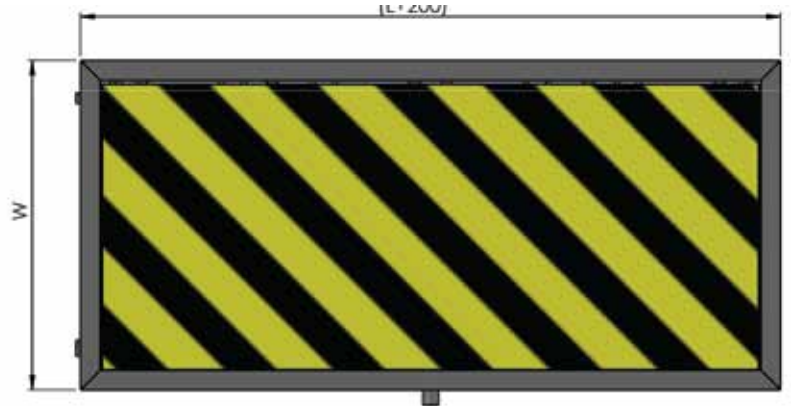

نموذج رؤية من الاعلى
Model Top View

L (mm)	H (mm)	D (mm)	W (mm)
2000 to 6000	800	260	1500

