



مكبس الكراتين و البلاستيك 50 طن VERTICAL BALING PRESS 50T



مكبس النفايات العمودي موديل BP50T مناسب للعملاء الذين لديهم أعمال واسعة النطاق في مجال إعادة التدوير. مناسبة في استخدام:

- ✓ تجار الجملة
- ✓ مصانع الورق
- ✓ مراكز التسوق / المحلات التجارية
- ✓ محطات إعادة التدوير متعددة المنتجات

Vertical Baling press model BP50T is suitable for large scale waste recycling business.

Recommended use for:

- ✓ Wholesalers
- ✓ Malls/Department stores
- ✓ Manufacturing Plants
- ✓ Multi product recycling plants

FEATURES

مميزات



تعديل ارتفاع البالة
Adjustable bale height



قفل باب ميكانيكي
Mechanical door lock



نسبة حجم تقليل البالة 10:1
Reduction in volume ratio of 10:1



لوحة التحكم
Control panel



مضخة هيدروليكية
Bale chamber



منصة التفريغ
Ejecting plate





مكبس الكراتين و البلاستيك 50 طن VERTICAL BALING PRESS 50T



مقبض الاخراج
Ejecting hook



وحدة الهيدروليك
Power pack



SPECIFICATIONS

الخصائص



Feed Opening	1400 (L) x 700 (H) mm	فتحة التعبئة
Bale Size	1580 (L) x 735 (W) x 1100 (H) mm	حجم
Bale Weight	Up to 500 kg max. according to material	وزن البالة
Slots for tying bale	6	فتحات لربط البالة
Machine Size	2050 (L) x 1050 (W) x 3900 (H) mm	حجم الآلة
Motor Power	7.5 kW	قوة المحرك
Power Supply	220/380V, 3Phase, 60Hz	الكهرباء





مكبس الكراتين و البلاستيك 50 طن VERTICAL BALING PRESS 50T

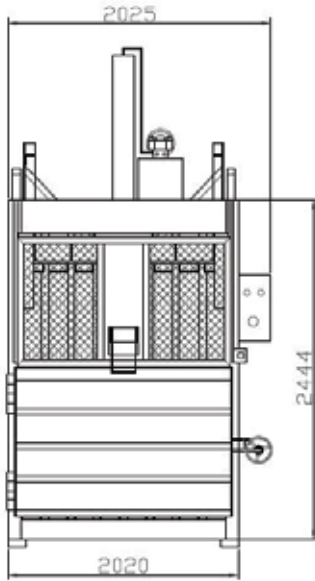

نموذج عرض من الأمام
Model Front View

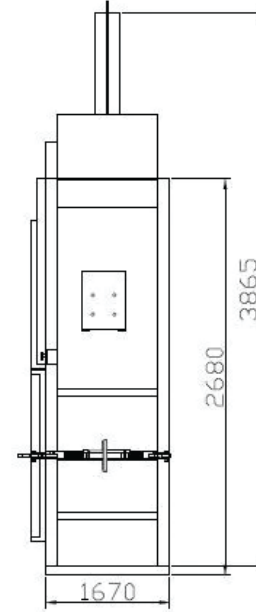

نموذج عرض من الجانب
Model Side View

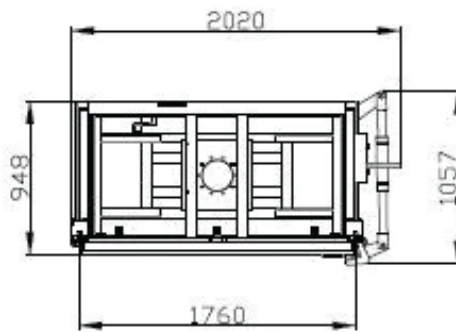

نموذج عرض من الأعلى
Model Top View

